

Empresa Argentina especializada en la fabricación e instalación de maquinaria y equipos para la industria alimenticia.

Diariamente brindamos a nuestros clientes una extensa gama de soluciones a un precio competitivo, asegurando en todo momento la calidad en la producción. A su vez, garantizamos estabilidad en su uso a largo plazo.

Desde hace más de 35 años nos dedicamos a sostener una relación estrecha con los principales frigoríficos del país, nuestro trabajo se diferencia por la innovación, la responsabilidad y la superación de los estándares solicitados.

Contamos con un equipo de diseñadores e ingenieros capacitados para la creación de los productos, garantizando equipos de alta calidad.

Nuestra visión a futuro es continuar brindando soluciones y servicio a nuestros clientes de un modo profesional, eficaz y con la más alta calidad e innovadora tecnología.

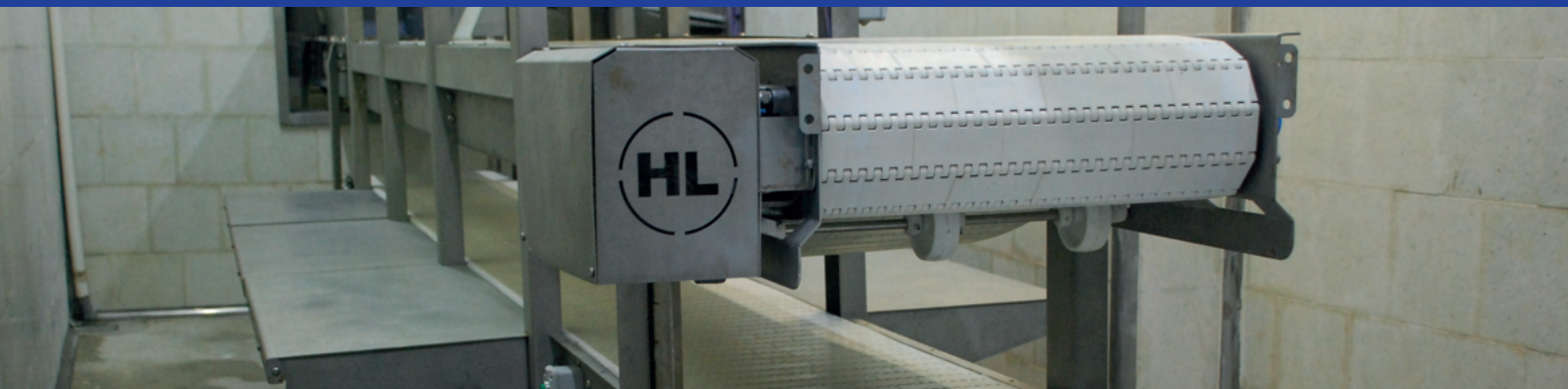

WWW.HLRODRIGUEZ.COM



BRINDAMOS SOLUCIONES ÓPTIMAS PARA LAS LÍNEAS DE PROCESO VACUNO, AVÍCOLA Y PORCINO, ASÍ COMO TAMBIÉN EN LÍNEAS DE EMPAQUE AUTOMÁTICO, ASEGURANDO CALIDAD, RENDIMIENTO Y EFICIENCIA EN CADA DESARROLLO REALIZADO.

DESPOSTADA

- Planta de proceso de 250 a 2500 cuartos.
- Control de rendimiento.
- Seguimiento de peso por corte.
- Control de pesaje automático.
- Informes *on-time* de producción.

SOFTWARE

Administrativo de producción (definición de parámetro por operación, políticas de trabajo, etiquetas a utilizar, contramarcas, leyendas específicas) y puntos de control.

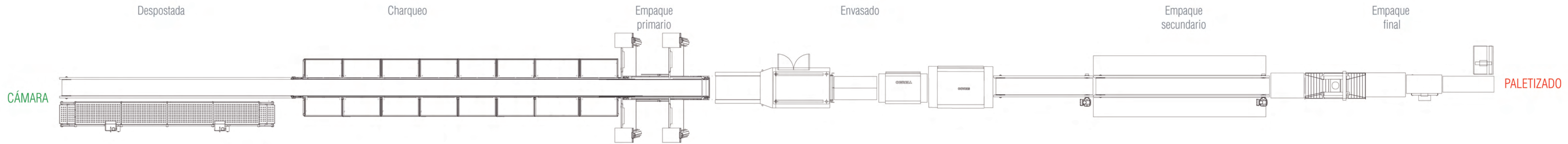

DESPOSTADA

- Cintas modulares de eslabones con contenciones laterales para facilitar la tarea al despostador. Las bandas utilizadas son *high-impact*
- Plataformas fijas y móviles.
- Transportador de cuartos con velocidad ajustable.



CHARQUEO

- Línea control *trimming*.
- Línea salida de huesos.
- Transportador con mesas de trabajo plegable.
- Línea de pesaje de huesos continua.



EMPAQUE PRIMARIO

- Control de peso corte por corte.
- Impresión de etiquetas únicas.
- Control gerencial *on time*.
- Panel PC inoxidable IP67.
- Identificación de cortes.



ENVASADO

- Integración del sector envasado al vacío, contraído y secado.
- Transferencia con protección total de bolsas.
- Línea con velocidad regulable.



EMPAQUE SECUNDARIO

- Cinta multinivel de empaque.
- Pick up vinculador cortes/cajas.
- Panel PC IP67 con integración de datos y selección de cortes.



EMPAQUE FINAL

- Lectura de códigos dinámicos.
- Pesaje dinámico.
- Etiquetado automático.
- Encintado de caja automático.
- Rechazo automático.
- Paletizado automático.
- Informe *on time* gerenciales.

